

VÆR KREATIV MED OSS!

Spesialforretning for den proffe og "gjør-det-selv"-entusiasten

FRESESTÅL



Bestselgere



Overflateretter
Side 13



Kopifresestål
Side 11



Startsett til CNC
Side 18



Speildørpakke
Side 13

Trend fresebordpakker

Trend fresebordpakke med T14EK maskin og WRT fresebord

Innholdsrik Pro Startpakke

Denne spennende pro-pakken gir deg alt du trenger for å ta dine trebearbeidingsprosjekter til neste nivå. Den inkluderer den kraftige **Trend T14EK Håndoverfresen med integrert heis**, sammen med det allsidige Trend frittstående **fresebordet WRT/EURO**. Sammen gir disse to produktene deg en komplett løsning for nøyaktige, pålitelige og raske kutt, uansett om du er en erfaren proff eller en ivrig hobbyist.

Art.nr.: GUPAKKE15

Art. nr.	Type
125046	Trend Frittstående Fresebord WRT/EURO.
125041	Trend T14EK Håndoverfres med Heis
GUC156	Kontraprofilstål Alt i Et T=12
GUCOPY50	Kopifresestål Ø12,7 L=50mm
EZ6382	Speilfyllingsfres Ø88,9 - 12 Grader T=12
EZ4865	Avrundingsfres Ø28,6 R=7,9
SFS0005	Steg for Steg Mod. "Speildør"
	Spennhylse 8mm. Trend



Trend fresebordpakke med T8EK maskin og WRT fresebord

Innholdsrik Startpakke

Denne spennende startpakken inkluderer den kraftige **Trend T8EK Håndoverfresen med integrert heis**, sammen med det allsidige Trend frittstående **fresebordet WRT/EURO**. Denne pakken vil levere høy bruksverdi og glede!

Art.nr.: GUPAKKE16

Art. nr.	Type
125046	Trend Frittstående Fresebord WRT/EURO.
125045	Trend T8EK Håndoverfres med Heis
GUC156	Kontraprofilstål Alt i Et T=12
GUCOPY50	Kopifresestål Ø12,7 L=50mm
EZ6382	Speilfyllingsfres Ø88,9 - 12 Grader T=12
EZ4865	Avrundingsfres Ø28,6 R=7,9
SFS0005	Steg for Steg Mod. "Speildør"



Trend fresebordpakke med T8EK maskin og Trend CRT/MK3/EURO fresebord

Benkmodell med mange funksjoner

Trend CRT/MK3/EURO fresebord og **Trend T8EK 2200W overfres med heis** betjent over bordet. Pakken er satt sammen med meget nyttige fresestål som vi bruker mye til mange prosjekter. Perfekt for speildører, kopifresing og bearbeiding av nokså større emner.

Art.nr.: GUPAKKE17

Art. nr.	Type
125051	Trend Benkmodell Fresebord CRT/MK3/EURO
125045	Trend T8EK Håndoverfres med Heis
EZ4864	Avrundning Fresestål
EZ4454	Kopistål
EZ5123	Profil/dekorfres
EZ5972	Falsfres



Gustavsen fresestål

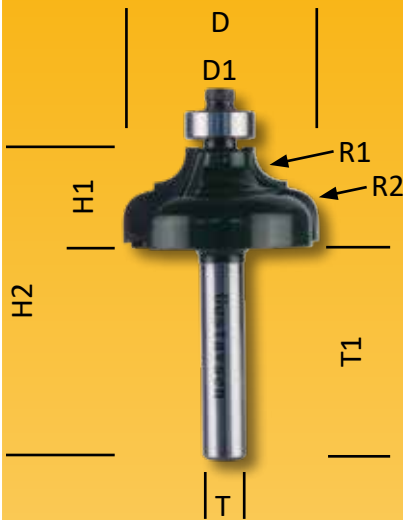

Fresestålene fra Gustavsen er et utvalg med spesiallagde fresestål etter våre spesifikasjoner.

Fresestålet er laget med 38 mm tangelengde og er produsert med hardmetall i høyeste kvalitet.

Disse stålene er satt opp med slipevinkel som er tilpasset universal bruk i mange forskjellige materialtyper slik at eggen står i maksimal tid om man bruker disse i spon, MDF, eik eller furu.

Noen stål vil være beskrevet med standard slip. Disse er best til bruk i bløte tresorter og vil være noe rimeligere enn spesialslipte ståler.

Rett notstål med bunnskjær

Art.nr.:	D	D1	T	T1	H1	H2	R1	R2	Pris
EZ4011	3		8	38	11	49			96,-
EZ4043	5		8	38	15	53			223,-
EZ4040	2		8	38	6.35	44			148,-
EZ4042	4		8	38	11	49			187,-
EZ4341	6		8	38	11	49			182,-
EZ4342	8		8	38	19	57			194,-
EZ4343	10		8	38	19	57			194,-
EZ4344	12		8	38	19	57			194,-
EZ4686S	12	12	38	50	88				478,-
EZ4686S2	12.7		12	38	50	88			478,-
EZ4353	18		8	38	19	57			244,-
EZ4358	20		8	38	25	63			254,-
EZ4393	20		12						231,-

Rette notstål finnes med og uten bunnskjær.

Velger man med bunnskjær kan man starte freseingen inne på emnet man vil frese. Velger man uten bunnskjær fungerer disse best ved å frese fra kanten av emnet.

Disse stålene er meget stabile under freseing og fungerer derfor meget godt sammen med finger-skjøtjiger ol.

Bunnskjærene på disse stålene er i hardmetall (HM).

EZ4353 - EZ4393 brukes ofte til å frese ned spor til vannbåren varme i gulvson.

Rett notstål uten bunnskjær

Art.nr.:	D	D1	T	T1	H1	H2	R1	R2	Pris
EZ4126	16		8	38	19	57			115,-
EZ4134	22		8	38	19	57			159,-
EZ4136	25		8	38	19	57			159,-

Hulkil fresestål uten lager

Art.nr.:	D	D1	T	T1	H1	H2	R1	R2	Pris
EZ5766	9.5		8	38	25.4	63			402,-
EZ5767	12.7		8	38	31.8	70			464,-
EZ5769	15.9		8	38	31.8	70			539,-
EZ5770	19		8	38	31.8	70			570,-
EZ5772	25.4		8	38	31.8	70			625,-

Spisse V-fresestål

Art.nr.:	D	D1	T	T1	H1	H2	Grad	R2	Pris
EZ5647	12.7		8	38	17	55	60°		218,-
EZ1727	6.35		1/4	38	9	47	60°		190,-
EZ5676S	25		12	38	19	57	90°		412,-

Hulkilfresestål kan brukes til mange forskjellige freseopp-gaver, om man liker å frese skilt ol. Da gir disse fresestålene fine former og utseende på mange bokstavtyper.

V-fresestål brukes i mange frese-situasjoner og de er flotte til skilt-freising men de gjør seg kanskje enda bedre til å fres dekorstriper i dekkasser, listverk, hjørnekasser osv. på forskjellige innredninger ol.

Gustavsen fresestål
Topp kvalitet - gode priser

Gustavsen fresestål

Kano- og kajakkstål

Art.nr.:	D	D1	T	T1	H1	H2	R1	R2	Pris
EZ5896	38		8	38	6.35	44	3.17		515,-
EZ5897	38		8	38	12.7	50	3.17		515,-



Fresestålene er laget for å frese lameller for kano eller kajakk. For begge stålene bestill: Art.nr.: GUKK



EZ5896

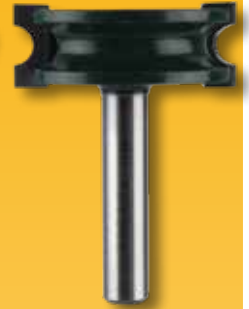

EZ5897

Not- og fjærstål - Innkutt 11.1 mm

Art.nr.:	D	D1	T	T1	H1	H2	R1	R2	Pris
EZ5816	44		8	38	24	62			1292,-



Fresestålet er satt opp med 2 stk. 8 mm skivenotfreser som har 4 stk. MH kuttere / skive. Rask, effektiv og topp kutt. Bruk 1 skive og lag not. Bruk 2 skiver og lag fjær. Opptil 24 mm platetykkelse.

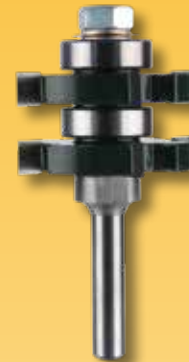

4-kutterkniver
pr. skivenot

Lamell fresestål m/ 3 stk. lager

Art.nr.:	D	D1	T	T1	H1	H2	R1	R2	Pris
EZ6260	47.6		8	38	4	42			744,-



Lamellfresestålsettet leveres med 3 stk. kulelager med forskjellige størrelser. Man bytter ut lagrene slik at dybden passer til respektive lamell man ønsker å bruke. Dette passer da lameller 0 - 10 - 20



3-kutterkniver
i hardmetall.
Kutter hurtig!

Thumbnail fresestål

Art.nr.:	D	D1	T	T1	H1	H2	R1	R2	Pris
EZ5191	63.5		8	38	22.2	60			712,-



Thumbnail fresestålet gir en fin, lang avrunding og gjør seg godt på store flater som bord, benkeplater, skuffefronter osv.

Som andre avrundingsfreser velger man hvor dypt man freser og om man da vil ha med fals eller ikke.

Trappet Ogee fresestål

Art.nr.:	D	D1	T	T1	H1	H2	R1	R2	Pris
EZ5141	57.2		12	40	19.1	57,1		20.7	329,-



Gustavsen fresestål
Topp kvalitet - gode priser



Samme funksjon som thumbnail, men med Ogee form.

Stål med stor diameter. Passer godt på grove møbler ol.

Gustavsens fresestål

Svalehale fresestål

Art.nr.:	D	D1	T	T1	H1	H2	Grad	R2	Pris
EZ5581	9.5		8	38	9.5	50	9		100,-
EZ5582	12.7		8	38	12.7	54	14		120,-
EZ5584	19.1		8	38	19.1	62	14		128,-

Svalehaler er en fin og sterk metode for sammenføring av bokser, skuffer, kister og andre objekter der materialer møtes i 90 graders skjøter.



45 graders fresestål

Art.nr.:	D	D1	T	T1	H1	H2	Grad	R2	Pris
EZ4616	25	25.4	8		11	59	45		265,-
EZ4816	45.5	9.5/12.7	8	36	18	59	45		519,-
EZ45SPEZ	68	12.7	12	36	39	75	45		1734,-

Perfekt fresestål for 45 graders avfasing. Nyttig på hjørneskap og lignende. EZ4816 freser helt til 0 på 18 mm platetykkelse. EZ45SPEZ freser helt til 0 på 27 mm platetykkelse.



30 graders fresestål

Art.nr.:	D	D1	T	T1	H1	H2	Grad	R2	Pris
EZ30SPEZ	60		12	40	39	79	30		1509,-



Profilfres uten styrelager

Art.nr.:	D	D1	T	T1	H1	H2	R1	R2	Pris
EZ4962	19.1		8		12.7		3.7	4	264,-

Egner seg godt sammen med jig for falske speildører i MDF



Profilfres med styrelager

Art.nr.:	D	D1	T	T1	H1	H2	R1	R2	Pris
EZ5001	22		8		12.7		5.5	4	516,-

For å lage falske speildører. Egner seg godt sammen med jig for falske speildører i MDF.



Profilfres med styrelager

Art.nr.:	D	D1	T	T1	H1	H2	R1	R2	Pris
EZ5031	22		8		3.5		2.4	2.4	592,-

For å lage falske speildører. Egner seg godt sammen med jig for falske speildører i MDF.



Avrundings fresestål

Art.nr.:	D	D1	T	T1	H1	H2	R1	R2	Pris
EZ4861	15.9		8		7.9		1.6		239,-
EZ4862	19.1		8		9.5		3.2		239,-
EZ4864	25.4		8		12.7		6.35		265,-
EZ4865	28.6		8		12.7		7.9		270,-
EZ4866	31.8		8		15.9		9.5		274,-
EZ4867	38.1		8		19.1		12.7		385,-
EZ4888	50.8		12		25.4		19.1		485,-

Avrundning kan benyttes på utallige prosjekter der man ikke vil ha en skarp kant. Lagerføres med radius fra 1.6 mm til 19.1 mm. Kulelageret har samme diameter som toppdelen av skjæret. Man får en fals om man freser dypt nok.



Velg å frese med eller uten fals. Kombiner ved å frese over og under, eller bare en side.



Gustavsen fresestål

Kvartstaff fresestål

Art.nr.:	D	D1	T	T1	H1	H2	R1	R2	Pris
EZ4801	15.9		8		7.9		1.6		218,-
EZ4802	19.1		8		9.5		3.2		218,-
EZ4803	22.2		8		12.7		4.8		239,-
EZ4804	25.4		8		12.7		6.35		239,-
EZ4805	28.6		8		12.7		7.9		241,-
EZ4806	31.8		8		15.9		9.6		255,-
EZ4807	38.1		8		19.1		12.7		345,-

Kvartstaff fresestål har noe mindre lager enn toppdelen av skjæret, med dette stålet kan man da få 2 falser om man freser dypere enn avrundingsdelen, 1 fals vil alltid komme frem.



Hulkil fresestål med styrelager

Art.nr.:	D	D1	T	T1	H1	H2	R1	R2	Pris
EZ5081	19.1		8		12.7		3.2		246,-
EZ5082	22.2		8		12.7		4.8		218,-
EZ5083	25.4		8		12.7		6.35		241,-
EZ5084	28.6		8		12.7		7.9		255,-
EZ5085	31.8		8		16		9.5		274,-
EZ5086	38.1		8		16		12.75		312,-



Tips! Om ønskelig kan man kombinere disse fresestålene med avrundingsstålene og få en bevegelig sammenføyning som gir en hel toppflate som f.eks. skjøten i et klaffebord.

Profilfresestål

Art.nr.:	D	D1	T	T1	H1	H2	R1	R2	Pris
EZ5274	38.1		8		19.1		2.4	2.4	404,-

Fin profil for å pynte opp litt både her og der.



Profilfresestål

Art.nr.:	D	D1	T	T1	H1	H2	R1	R2	Pris
EZ5397	34.9		8		17.5		5.5	5.5	463,-

Fin profil for å pynte opp litt både her og der.



Roman Ogee fresestål

Art.nr.:	D	D1	T	T1	H1	H2	R1	R2	Pris
EZ5123	28.6		8		12.7		4		329,-
EZ5124	38.1		8		19.1		6.35		366,-

Fin profil for å pynte opp litt både her og der.



Front "moulding" fresestål

Art.nr.:	D	D1	T	T1	H1	H2	R1	R2	Pris
EZ5421	27		12		44				785,-

Denne profilen kan brukes til listverk men ikke minst profilerng av bokser og skrin. Bruk fantasien og utnytt deler av fresestålprofilen til å modellere dine egne former.



Gustavsen fresestål

Multiform fresestål

Art.nr.:	D	D1	T	T1	H1	H2	R1	R2	Pris
EZ5461	44.5		12		28.1		7.2	9.5	936,-

Med dette stålet er det mulig å lage mange forskjellige profiler. Ved å heve og senke stålet, og å bruke deler av profilen, kan man for eksempel lage listene nedenfor.

Lager man profiler med dette stålet, er det smart (og noen ganger nødvendig) å begynne med kraftigere materialer enn hva som virker nødvendig.

Fres ønskede profiler og kløyv emnet til riktig bredde etterpå.

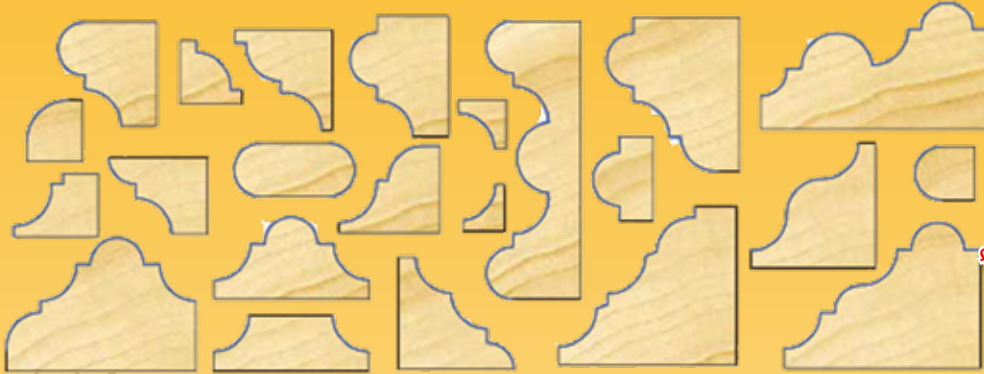

Utallige
fresekombinasjoner



Fals fresestål

Art.nr.:	D	D1	T	T1	H1	H2	R1	R2	Pris
EZ5972	31.8		8		12.7				256,-
EZ6030	34.9		8		12.7				811,-

Falsfreser. EZ5972 lager fals på 9.5mm.

EZ6030 leveres med 7 stk. kulelagre i forskjellige størrelser, og lager fals på 0 - 3,2 - 6,35 - 8 - 9,5 - 11,2 - 12,7 mm.

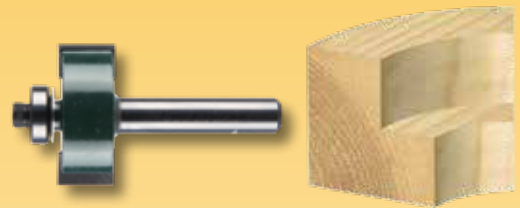

Kopi fresestål

Art.nr.:	D	D1	T	T1	H1	H2	R1	R2	Pris
EZ4452	9.5		8		30	68			176,-
EZ4454	12.7		8		25.4	63			187,-
EZ4455	12.7		8		30	68			187,-
GUCOPY5	5		8		5				199,-
GUCOPY50	12.7		12		50	90			468,-
GUCOPY80	15.88		12		80	118			531,-

Kopifresestål med lager i front. Disse fresestålene er kanskje noen av de viktigste stålen så lær og utnytt disse.

Kopi fresestål med lager på tange

Art.nr.:	D	D1	T	T1	H1	H2	R1	R2	Pris
EZ4294	22		8		20	58			469,-

Kopifresestål med lager på tangen. Følger ovenliggende maler og nedover i kuttåpningen.

Nøkkelhull fresestål

Art.nr.:	D	D1	T	T1	H1	H2	R1	R2	Pris
EZ6011	12.7				12.7				190,-

For å frese opphengsspor i bilder o.l.

Fingerskjøt fresestål

Art.nr.:	D	D1	T	T1	H1	H2	R1	R2	Pris
EZ5801	39.7		8		36				1623,-

Enkel og rask sammenføyning, både på langs og på tvers. Må brukes i fresebord. Materialer mellom 11 og 36 mm.

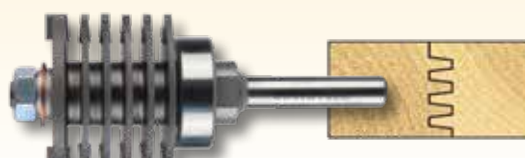
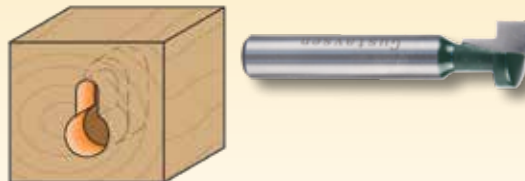
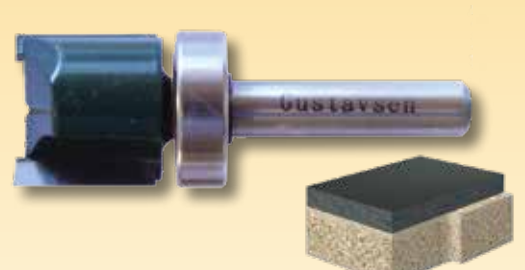
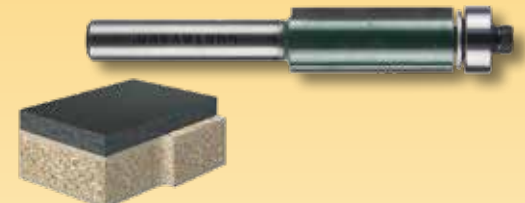

Gustavsen fresestål

Badestamp fresestålsett

Art.nr.:	D	D1	T	T1	H1	H2	R1	R2	Pris
GUBS	48		12	38.0	43		15.9		1510,-

Her har vi fått spesialprodusert et badestampfresestålsett etter mål fra profesjonelle brukere. Fresestålene er tilpasset slik at man lager hunn- og hanndel - slik at man får full kontakt i hele skjøten etter hvilken diameter man velger på stampen. Fresestålene er produsert med hardmetallskjær av høy kvalitet.



Skuff fugelås

Art.nr.:	D	D1	T	T1	H1	H2	R1	R2	Pris
EZ9000	54		8						700,-

Lag skuffedeler på en rask og enkel måte. Lag boks med falsk front eller fres flere kutt og få med frontutstikk.



Genialt enkelt å lage raske og sterke limsammenføyninger av skuffer og bokser.

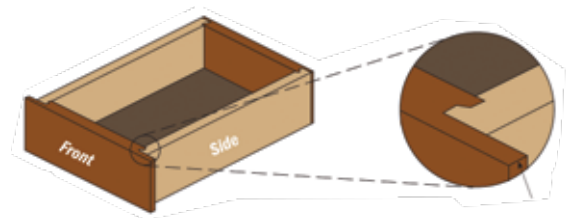
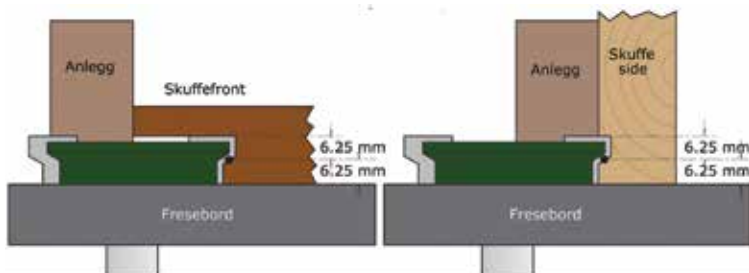

Gustavsen fresestål

Opprinnelig ble denne metoden å føye sammen "plank" i trebåtindustrien for å lage master, bommer og rær. På denne måten ble "stolpene" både lettere og sterkere enn om de skulle vært laget av stokker. Delene ble vanligvis saget på bordsag, så limt sammen før de ble dreid runde.

Med disse tre fresestålene (som er en moderne etterligning/videreføring av den gamle metoden) kan man på en enkel og grei måte lage objekter med 6, 8, 12 eller 16 sider. (Jo flere sider, jo nærmere rund.)

I tillegg til runde (eller fasetterte) stolper kan man lage kjebler, butter, tønner, kistelokk og helt sikkert mye mer.

Her, som på så mange andre områder, er det kun fantasien som begrenser.

Fuglenebb fresestål brukes til å sammenføre "planker" for å lage "runde" objekter, så som tønner, butter, kistelokk, master, stolper etc. Du kan la objektene være kantede, eller du kan høvle/dreie dem helt runde.

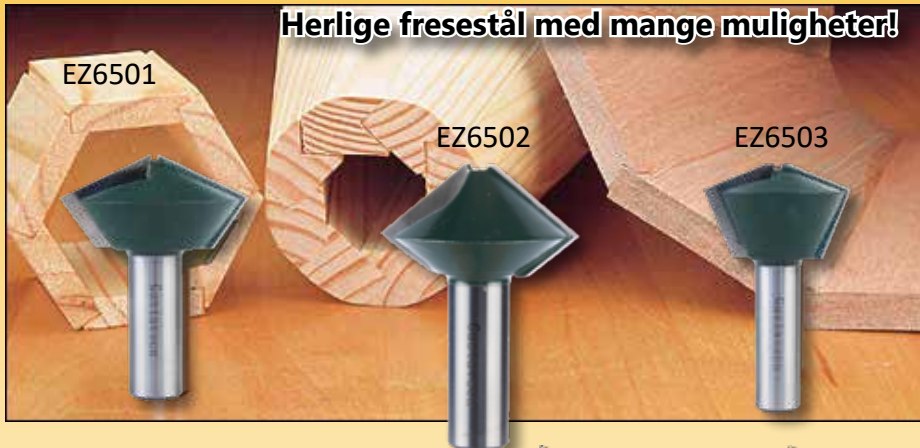

Herlige fresestål med mange muligheter!

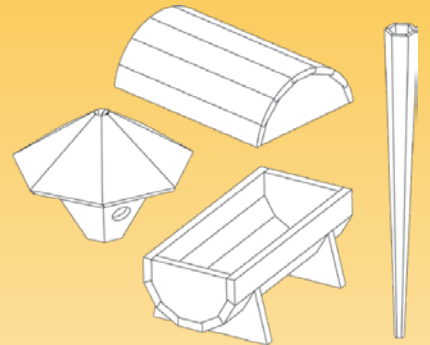

Noen eksempler på ting man kan lage med disse fresestålene.

For mer info kan et eget infohefte om stålene lastes ned fra våre nettsider.

Søk en av artiklene, klikk bildet og nederst på siden finner man link til heftet.

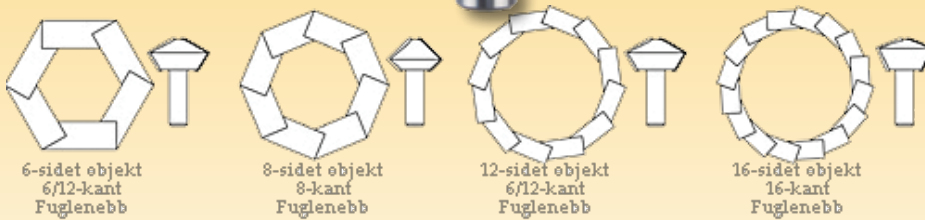

6-sidet objekt
6/12-kant
Fuglenebb

8-sidet objekt
8-kant
Fuglenebb

12-sidet objekt
6/12-kant
Fuglenebb

16-sidet objekt
16-kant
Fuglenebb

Fuglenebb fresestål

Art.nr.:	D	D1	T	T1	H1	H2	Sider	R2	Pris
EZ6501	41.3		12		22		6+12		986,-
EZ6502	38.1		12		22		8		1084,-
EZ6503	38.1		12		22		16		986,-
GUSTART13	Alle tre stålene i ett sett. (6, 8, 12, 16 kanter)								2075,-

Vannbåren varme - Fresestål for å frese buene



Fresestål for fresing av ved fresing av golvplater for vannbåren gulvvarme.

Fresestålet er konstruert slik at slangene klikkes ned i svingen ikke spretter opp mens man legger ned rørene. Passer rør fra Ø17 mm til Ø20 mm.

Art.nr.: EZ5873 Pris: **423,-**

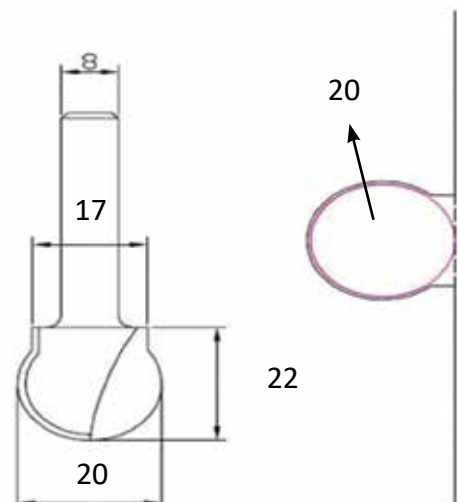

Gustavsen fresestål

Liming av ramme og speil

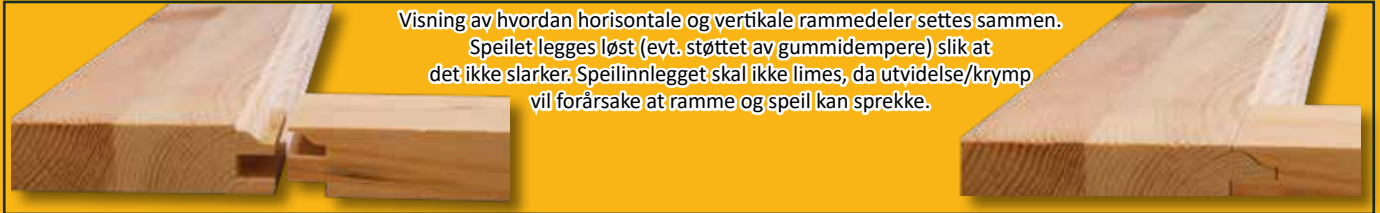

Fris freset / speilinnlegg fresestål horisontale

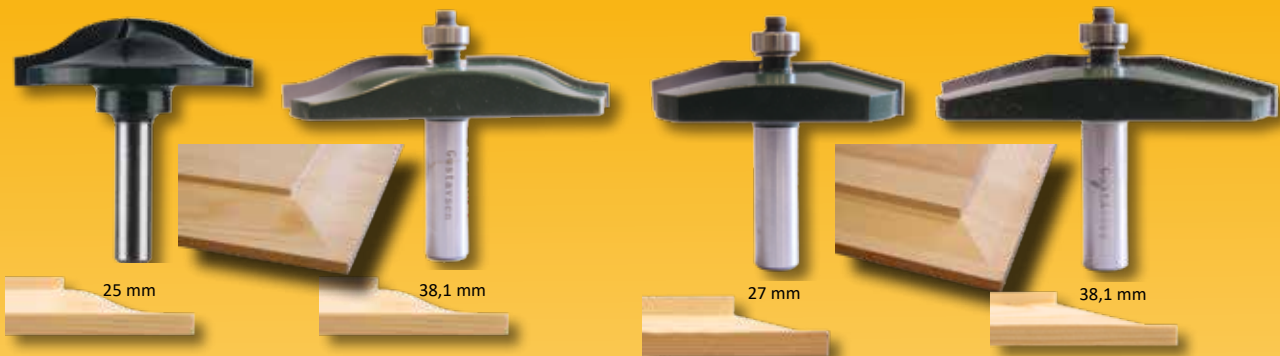

GUC150

EZ6372

EZ6361

EZ6362

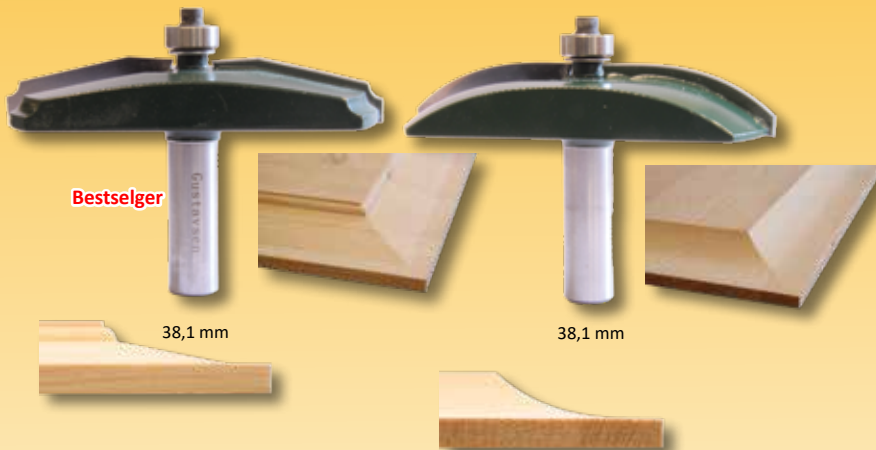

EZ6382

EZ6392

Speil fresestål

Art.nr.:	D	D1	T	T1	H1	H2	Vinkel	R2	Pris
EZ6361	66.7		12		11.1				592,-
EZ6362	88.9		12		14.3				827,-
EZ6372	88.9		12		14.3				752,-
EZ6382	88.9		12		14.3				827,-
EZ6392	88.9		12		14.3				752,-
GUC150	50		8		10				1084,-

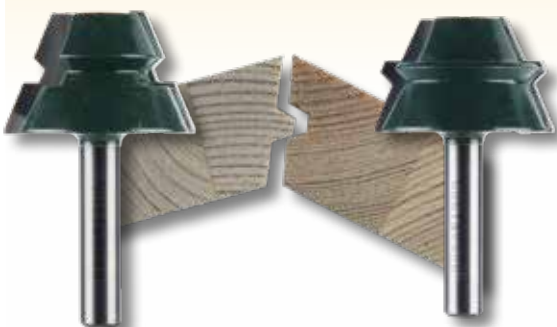

22.5° hjørnelås

Fres not og fjær med 22,5° sammenføyning.

Dette sklir ikke ved liming, holdes sammen med tape til limet har tørket.

2 sider = 45° (hjørneskap) - 3 sider = 90° (karnapp)

4 sider = 180° (halvrund) - 8 sider = 360° (stolpe/kasser).

Art.nr.:	D	D1	T	T1	H1	H2	R1	R2	Pris
EZ22LMS	54		8		24				1540,-

Speildørkalkulator

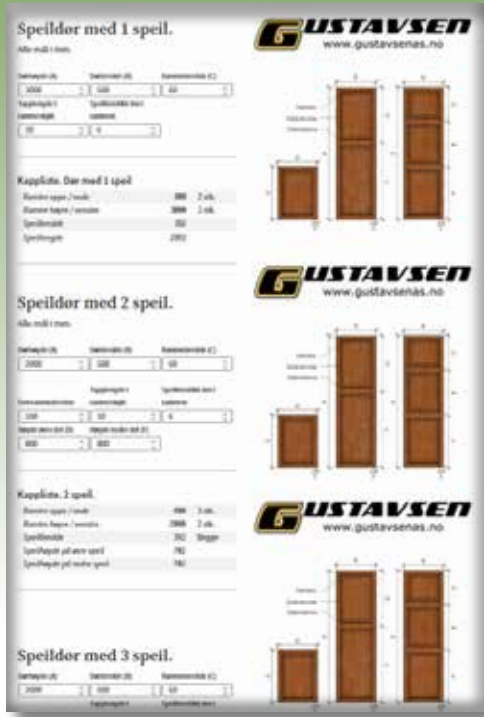

Gustavsen AS har utviklet en speildørkalkulator som forenkler beregning av kappplister til speildører. Den beregner alle kappemålene for speildørproduksjon med fresestål for håndoverfres.

Beregningsprogram for speildører med inntil 3 speil.

Du finner kalkulatoren her:

<https://www.gustavsenas.no/speildørkalkulator>

Skann kode



Gustavsen kopifresestål



KOPIFRESESTÅL MED LAGER PÅ TANGE

D=16 L=20 T=8

Art nr: EZ4285

Tange: Ø8 mm
Tangelengde: 37 mm
Kuttelengde: 20 mm
Total lengde: 57 mm
Dia: 16 mm

Pris: 294,-



KOPIFRESESTÅL MED LAGER PÅ TANGE

D=16 L=31,7 T=8

Art nr: EZ4286

Tange: Ø8 mm
Tangelengde: 35 mm
Kuttelengde: 20 mm
Total lengde: 66,5 mm
Dia: 16 mm

Pris: 363,-



KOPIFRESESTÅL MED LAGER PÅ TANGE

D=19 L=38 T=12

Art nr: EZ4298

Tange: Ø12 mm
Tangelengde: 44 mm
Kuttelengde: 38,1 mm
Total lengde: 82,5 mm
Dia: 19,05 mm

Pris: 555,-



KOPIFRESESTÅL MED LAGER PÅ TANGE

D=19 L=51 T=12

Art nr: EZ4299

Tange: Ø12 mm
Tangelengde: 42 mm
Kuttelengde: 50,8 mm
Total lengde: 92 mm
Dia: 19,05 mm

Pris: 803,-



KOPIFRESESTÅL MED LAGER PÅ TANGE 4

STK.

Art nr: EZ0804

Settet består av:
EZ4285, EZ4286, EZ4298
og EZ4299

Pris: 1249,-

Skann kode



Art. nr.	Type	PRIS
EZ4285	Kopifresestål 57mm	294,-
EZ4286	Kopifresestål 66,5mm	363,-
EZ4298	Kopifresestål 82,5mm	555,-
EZ4299	Kopifresestål 92mm	803,-
EZ0804	Kopifresestål sett, 4 stk.	1249,-

Gustavsen fresestål

Vi lagerfører to typer kontraprofilstål med 8mm tange for å lage speildører. Begge typene har hardmetall, med samme høye kvalitet og liten forskjell på slipingen av eggen.

I alle år har vi solgt GUC150/C155, settet som er spesiallaget for oss med en "flatere" egg enn standardstålene. Dette gjør at stålet beholder skarpheten lengre ved bruk på mange for-

skjellige materialtyper - harde og bløte. Standard stål er slipt med en skarpere egg som er bra for bløte materialer som furu og lignende. Til gjengjeld blir en skarpere egg fortere slitt eller skades ved bruk mot hardere materialtyper. Vi har begynt å lagerføre standardstålene da brukere som kun freser i bløte materialer og en sjelden gang i litt ymse treverk/ MDF kan skaffe seg et rimeligere fresestålsett.

Speildør fresestålsett - 8 mm tange



Spesialslipt

Stålene er satt opp med en lav vinkel som står lengre ved fresing i mange typer materialer. Dette er stålet man bør velge om man freser i furu, eik, gran, MDF ol.

Steg for Steg



Speildør fresestålsett - 8 mm tange



Spesialslipt

Stålene er satt opp med en standard slip. Med en spissere egg enn de mørkegrønne. Dermed blir de fortere skjemt ved bruk på andre materialer enn bløte naturtre. Freser man mest furu, velger anbefaler vi dette settet.

Steg for Steg



Speildør fresestålsett - 12 mm tange



Spesialslipt

Stålene er satt opp med en lav vinkel slik at det står lengre ved fresing i mange typer materialer. Freser man i furu, eik, gran, MDF ol. er dette stålet man bør velge.

Steg for Steg



Kontraprofil 8 og 12 mm tange



Alt-i-et rammefreser

Med disse rammefresene trenger man ingen ombygging mellom profil- og kontraprofil. Kun fresemaskinen heves opp og ned.
 Midtprofil og nedre skive = Kontraprofil
 Midtprofil og toppskive = Lengdeprofilene

Steg for Steg



Gustavsen fresestål

Fresestål speildørpakke - 4 stk.



3070,-

GUFRES1
8 - 12 mm tange
Mørk grønn

Skann kode



Fresestålpakke

Gustavsens utvalgte!

Dette fresestålsettet er et av våre utvalgte fresestålsett. Innholdet i denne pakken har vi solgt i våre fresepakker i mange år. Dette er et godt grunnsett for den som ønsker å frese speildører med ramme.

- GUC156 - Ø12 mm tange
- GUCOPY50 - Ø12 mm tange
- EZ6382 - Ø12 mm tange
- EZ4864 - Ø8 mm tange

Kundecomtale:

"Suverene resultater med disse fresestålene."

Overflateretter

Art.nr.:	D	T	H2	H1	R1	Pris
EZ5264	50	12		80		668,-
EZ0140	30	8				432,-

Overflateretter EZ5264 med hele 6 skjær for maksimal kutteeffekt og minimal varmgang. Fresestålet er hele Ø50,8 mm i diameter. Det er satt opp med tange Ø12 mm og hele 57 mm lengde på denne. Totallengden på fresestålet er 80 mm. Dette er et fresestål man kan bruke til å rette av bordene på CNC maskiner, men dette er også supert til alle som driver med håndoverfres og overflate fresejig.

For de som retter opp store, tunge treemner for bruk til bord ol. er dette fresestålet det man trenger.



Kundecomtale:

"Fantastisk overflatefinish som resultat!"

Overflateretter EZ0140 er beregnet for å rette opp / flatfres overflater.

Har man CNC-maskin med arbeidsbord som må rettes en gang i mellom er dette stålet å velge.

På mindre maskiner som BravoProdigy må man ta hensyn og ikke kjøre for dype kutt.



Spesialstål for Gammel Panelkledning

Art.nr.:	T	T1	H1	R1	Pris
GUPANEL	8	56	18		352,-
GUPANEL2	12	64	24		847,-



Gustavsen spiralstål

Spiralfres, 2-skjær, opp-kutt

Art.nr.:	D	T	H2	H1	Pris
100519	1/4"	1/4"	50	22	324,-
100520	1/4"	1/4"	60	32	337,-
100524	1/8"	1/8"	38	8	120,-
100525	1/8"	1/8"	38	15	120,-
100527	1/8"	1/8"	45	25	115,-
100528	1/8"	1/8"	50	28	138,-
100530	1/8"	1/8"	60	42	180,-
100531	4	4	45	12	159,-
100533	4	4	55	25	171,-
100534	4	4	55	28	186,-
100535	4	4	60	32	210,-
100536	4	4	70	42	240,-
100537	4	4	80	52	270,-
100538	6	6	45	12	225,-
100540	6	6	55	25	255,-
100541	6	6	60	28	279,-
100542	6	6	60	32	309,-
100543	6	6	70	42	330,-
100544	6	6	80	52	336,-
100545	6	6	90	62	360,-
100546	8	8	50	22	465,-
100547	8	8	60	28	450,-
100548	8	8	60	32	540,-
100549	8	8	70	42	571,-
100550	8	8	80	52	631,-
100551	8	8	100	62	691,-
100554	10	10	60	32	781,-



Spiralfres. 2-skjær, ned-kutt

Art.nr.:	D	T	H2	H1	Pris
100633	1/8"	1/8"	38	15	180,-
100636	1/4"	1/4"	80	42	661,-
100638	4	4	48	22	285,-
100639	6	6	50	22	360,-
100640	6	6	60	32	481,-
100641	8	8	70	32	721,-
100642	10	10	70	32	1021,-
100643	12	12	70	32	1262,-



Gustavsen spiralstål

Rett Notfres. 1-skjær, nedkutt

Art.nr.:	D	T	H2	H1	Pris
100596	4	4	48	22	233,-
100597	4	4	55	25	254,-
100599	4	4	60	32	297,-
100602	6	6	48	22	382,-
100603	6	6	55	25	396,-
100604	6	6	60	28	414,-
100605	6	6	60	32	434,-
100607	6	6	90	52	549,-
100608	1/4"	1/4"	48	15	549,-
100615	1/4"	1/4"	90	52	605,-
100616	8	8	50	22	543,-
100618	8	8	60	32	664,-
100620	8	8	90	52	816,-
100622	10	10	50	25	880,-
100627	12	12	55	25	1209,-
100630	12	12	90	52	1421,-
100631	12	12	100	62	1484,-



Opp-Kutt spiralstål m/8 tange Fra 3-12 fresediameter

Art.nr.:	D	T	H2	H1	Pris
100669	3	8	50	12	453,-
100670	4	8	50	12	545,-
100671	5	8	50	12	453,-
100673	6	8	50	12	453,-
100674	10	8	60	32	743,-
100675	12	8	70	35	968,-



Opp-Kutt spiralstål. 8 tange.
Fra 3-12 fresediameter.
(100669)

Gustavsen spiralstål

Spiralfres. 1-skjær, opp-ned kutt

Art.nr.:	D	T	H2	H1	Pris
100494	3	3	50	22	255,-
100496	1/8"	1/8"	50	22	255,-
100497	4	4	50	22	359,-
100499	5	5	50	22	571,-
100502	6	6	50	22	540,-
100503	6	6	60	28	646,-
100504	6	6	70	32	706,-
100507	8	8	60	22	841,-
100509	8	8	70	32	1021,-
100510	8	8	80	42	1187,-
100511	8	8	90	52	1307,-
100514	10	10	100	52	2025,-
100517	12	12	90	52	2464,-



Spiralfres. 2-skjær, opp-ned kutt

Art.nr.:	D	T	H2	H1	Pris
100470	1/8"	1/8"	50	15	225,-
100471	4	4	50	22	294,-
100472	4	4	60	32	360,-
100476	6	6	50	22	501,-
100478	6	6	70	32	661,-
100479	6	6	80	42	721,-
100480	8	8	60	22	751,-
100481	8	8	70	32	841,-
100482	8	8	80	42	991,-
100483	8	8	90	52	1112,-
100484	10	10	80	32	1172,-
100489	12	12	70	32	1503,-



Gustavsen spiralstål

Spiralfres. Kulefres. 2-skjær, opp-ned kutt

Art.nr.:	D	T	H2	H1	R1	Pris
100561	1/8"	1/8"	45	22	1,59	120,-
100564	1/8"	1/8"	55	32	1,59	162,-
100565	1/8"	1/8"	60	42	1,59	180,-
100567	4	4	45	17	2	159,-
100568	4	4	55	25	2	171,-
100570	4	4	60	32	2	210,-
100573	6	6	45	12	3	225,-
100574	6	6	45	17	3	225,-
100575	6	6	55	25	3	255,-
100576	6	6	60	28	3	279,-
100577	6	6	60	32	3	309,-
100578	6	6	70	42	3	330,-
100579	6	6	80	52	3	336,-
100580	6	6	90	62	3	360,-
100581	8	8	50	22	4	465,-
100582	8	8	60	28	4	450,-
100583	8	8	60	32	4	540,-
100584	8	8	70	42	4	571,-
100585	8	8	80	52	4	631,-
100588	10	10	60	28	5	721,-
100589	10	10	60	32	5	781,-



Rett notfres. 1-skjær, opp-kutt

Art.nr.:	D	T	H2	H1	Pris
100427	1/8"	1/8"	38	8	100,-
100428	1/8"	1/8"	38	12	100,-
100429	1/8"	1/8"	38	22	100,-
100432	1/8"	1/8"	70	42	175,-
100433	1/4"	1/4"	50	22	285,-
100437	1/4"	1/4"	100	62	436,-
100443	1/2"	1/2"	130	82	3155,-
100444	4	4	45	17	158,-
100445	4	4	50	28	163,-
100446	4	4	50	32	170,-
100449	6	6	50	22	250,-
100450	6	6	60	28	275,-
100451	6	6	60	32	280,-
100454	6	6	90	62	476,-
100455	8	8	50	22	450,-
100457	8	8	60	32	571,-
100458	8	8	70	42	631,-
100466	10	10	100	62	1548,-
100467	12	12	60	32	1247,-
100468	12	12	90	52	1527,-



Gustavsen spiralstål

Spiralfres. Konisk m/rund tupp. 2-skjær

Art.nr.:	D	T	H2	H1	R1	Pris
100645	0,5	4	50	20,5	0,25	300,-
100646	0,5	6	75	30	0,25	450,-
100647	0,5	6	100	40	0,25	571,-
100648	1	4	50	20,5	0,5	300,-
100649	1	6	75	30	0,5	450,-
100650	1	6	100	40	0,5	571,-
100651	1	8	120	75	0,5	871,-
100652	1,5	4	50	20,5	0,75	300,-
100653	1,5	6	75	30	0,75	450,-
100654	1,5	6	100	40	0,75	571,-
100655	2	4	50	20,5	1	300,-
100656	2	6	75	30	1	450,-
100657	2	6	100	40	1	571,-
100658	2	8	120	75	1	871,-
100659	3	4	50	20,5	1,5	300,-
100660	3	6	75	30	1,5	450,-
100661	3	6	100	40	1,5	571,-
100662	3	8	120	75	1,5	871,-
100663	4	6	75	30	2	450,-
100664	4	6	100	40	2	571,-



Fresestål startsett til CNC - 9 stk.

Produktnr.	Produktbeskrivelse		Antall
EZ4042	Rett Notstål M/Bun.Skj. Ø4mm		1
100660	Spiralfres, konisk kule. R= 1,5mm	Opp-Kutt, 6mm tange. Skjærelengde 30mm	1
100576	Spiralfres, Ø 6mm. Kulefres	2-Skjærs, Opp-Kutt. Skjærelengde. 28mm	1
100548	Spiralfres, Ø 8mm. Rett Notfres	2-skjærs, Opp-Kutt. Skjærelengde. 32mm	1
100541	Spiralfres, Ø 6mm. Rett Notfres	2-skjærs, Opp-Kutt. Skjærelengde. 28mm	1
100638	Spiralfres, Ø 4mm. Rett Notfres	2-Skjærs, Ned-Kutt. Skjærelengde. 22mm	1
100667	V-Notfres. HM	Vinkel 30 Grader Gr. Diameter 6mm	1
EZ5647	V-Stål Ø12,7 - 60 Grader		1
118531	90° V-Spor og Skiltmakerstål	Med vendeskjær	1
790.280.00	Vendeskjær		1
116312	ER16 Spennhylsemutter	Standard med 6-kant oppspenning	2
184.060.16	Er16 Spennhylse D=6		1
184.040.16	Er16 Spennhylse D=4		1

Settet består av 9 stk fresestål og tilbehør. Hylser og muttere passer til våre komplette CNC maskiner med AMB FM-P motor med ER16 Spennhylsesystem.

Art.nr.: GUPAKKE3 Pris: **4749,-**



Yeti SmartBench CNC

SmartBench CNC Router V1.3 PrecisionPro+

Art.nr.: 125449

Skann kode



1250x2500 mm. Fullformat platekapasitet

SmartBench PrecisionPro+ er en verdensnyhet, som introduserer: YetiPilot, KI-fresefunksjonen - å lære CNC har aldri vært enklere.

YetiPilot lytter og overvåker verktøyet, og justerer deretter matehastigheten og turtallet. Dette betyr at man kan spare tid gjennom jobboptimalisering, redusere mulighet at jobben feiler og forlenge levetiden til fresestål og motorbørster.

Designet med kunden i tankene, tar det kun 3 min. å pakke den opp eller ned, og den passer i en standard lengde varebil, slik at CNC kan tas med. Den er nøyaktig til +/- 0,5 mm.

PrecisionPro+ kan bearbeide hele plater på 2,5 m x 1,25 m. Den kan frese materialer så tykke som 150 mm. og har en Z-akse-bevegelse på 130 mm.

I kombinasjon med ShapeCutter, den innebygde, konsollbaserte kutte-programvaren, har man et intuitivt og kraftig verktøy for hånden, noe som lar en å begynne å skape som aldri før. For de som er nye til CNC, har ShapeCutter en «steg-for-steg» veiviser for gjennomgang av jobben som gjør at en kan komme i gang på en enkel måte, uten unødvendige feil.

Nyhet!



SmartBench CNC Router V1.3 PrecisionProX

Art.nr.: 125464

Skann kode



1250x2500 mm. Fullformat platekapasitet

Gjør deg klar til å gi produksjonen din et skikkelig løft med SmartBench PrecisionProX – det ultimate CNC-el-verktøyet for produsenter!

Nå kan du oppleve den utrolige kombinasjonen av et fullformat CNC-fres med automatisert matehastighet og turtall. Nå tillegg med BigFoot avsugssko og Console XL.

Dette er rett og slett SmartBench, men i en kraftigere utgave! Si farvel til begrensningene med vanlige støvsugere, og hei til en enklere, større og mer brukervennlig konsoll. Med bare ett kjøp kan du transformere verkstedet ditt til en fullverdig fabrikk.

Nyhet!

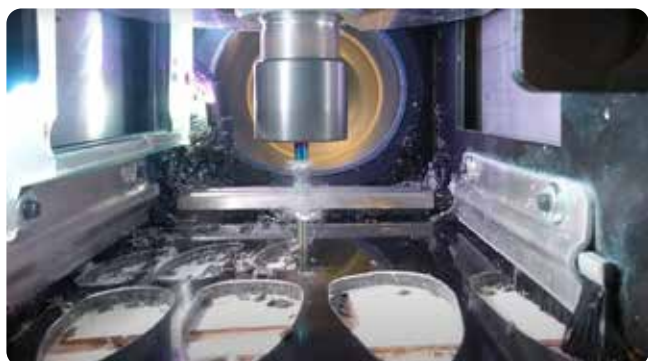
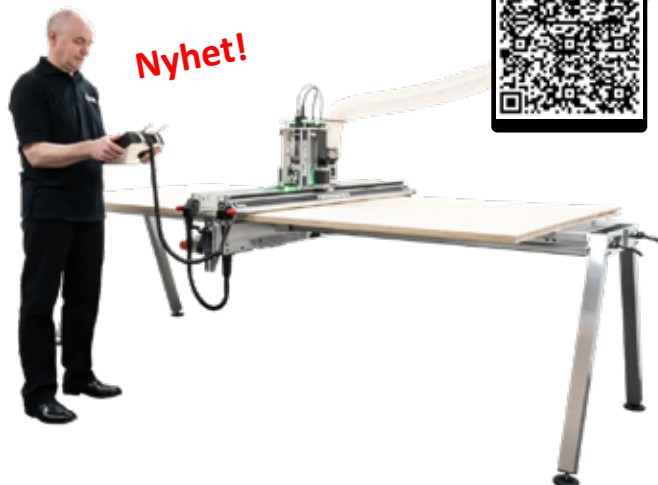



Gustavsen AS
Strandveien 2C
3050 Mjøndalen
Nedre Eiker

Butikken er åpen hverdager 08:30 - 16:30
Lørdag etter avtale

e-post: post@gustavsenas.no

Ta kontakt for spørsmål, teknisk hjelp eller andre behov på telefon

32 23 01 20

 GUSTAVSEN
www.gustavsenas.no

Gustavsen AS forbeholder seg retten til prisforandringer. Gjeldende priser, kampanjer og tilbud oppdateres til enhver tid i nettbutikken. Denne katalogen viser listepreiser inkl. mva. pr. april 2024.